

## Pony / Tucan / Base

PL

zgodne z PN-EN 215:2020-01

### ZASTOSOWANIE

#### Pony, Tucan i Base typ: GS.10

Zawory termostatyczne firm Vario Term SFP i SFK, Heimeier i innych firm (gwint M30x1,5), wkładki zaworowe w standardzie Heimeiera.

#### WSKAZÓWKI MONTAŻOWE

1. Odkręcić kapturek ochronny zaworu;
2. Pokręć głowicę odkręcić do oporu w kierunku przeciwnym do ruchu wskazówek zegara (do położenia "6");
3. Nałożyć głowicę na wkładkę zaworową wbudowaną w grzejnik tak, aby wskaźnik nastawy był dobrze widoczny. Zwrócić uwagę aby występ na wewnętrznej części cokołu głowicy weszły w odpowiednie wybrania w korpusie wkładki zaworowej;
4. Ręcznie dokręć do oporu nakrętkę głowicy tak, aby luz pomiędzy cokołem głowicy a wkładką zaworową został skasowany. Nie należy używać do tego celu dodatkowych narzędzi typu kombinarki, a w żadnym wypadku nastawnych kluczy hydraulicznych, które mogą doprowadzić do zniszczenia nakrętki, a nawet głowicy termostatycznej;
5. Sprawdź prawidłowość montażu głowicy przez obrót pokrętki od lewej do prawej. Nie powinny występować zacięcia i opory.

#### UWAGI

Dla prawidłowej pracy głowicy nie należy:

1. Narząca głowicy na działanie promieni słonecznych lub in. źródeł ciepła;
2. Zakrywać głowicę przez zasłony, meble, zabudowy itp.

#### OBSŁUGA

1. Temperaturę w pomieszczeniu zwiększa się przez obrót pokrętki głowicy w kierunku przeciwnym do ruchu wskazówek zegara;
2. Ustawienie pokrętki głowicy na śnieżynkę "\*" zabezpiecza instalację przed zamrożeniem. Utrzymywana jest w tym przypadku temperatura ok 8°C.

#### PODZIAŁKA NA POKRĘTLE

Ustawienie *	1	2	3	4	5	6	
Temperatura (°C)	6	12	16	20	24	28	32

Temperatura w centralnym punkcie pomieszczenia może różnić się o 2-3°C od temperatury nastawy na podziałce.

#### KOMFORT CIEPLNY

Wybór wartości temperatury utrzymywanej w pomieszczeniu może być podyktowany indywidualnymi potrzebami lub upodobaniami bądź względami oszczędnościowymi.

Zaleca się utrzymywanie następujących temperatur:

POMIESZCZENIE	TEMPERATURA
Łazienka	23°C
Pokój mieszkalny	20°C
Pokój dzienny	18°C - 20°C
Sypialnia, kuchnia	18°C
Hobby	16°C - 17°C
Przedpokój	14°C - 16°C
Piwnica, garaż	8°C - 10°C

Głowicę termostatyczną można czyścić letnią wodą z łagodnymi środkami myjącymi używanymi w gospodarstwie domowym.

#### WAŻNE

**Po sezonie grzewczym zaleca się nastawić głowicę termostatyczną na nastawę "6".**

#### NASZE WSKAZÓWKI OSZCZĘDNOŚCIOWE

Głowica termostatyczna reaguje szybko na dopływające zimne powietrze, dlatego przewietrzajcie Państwo pomieszczenia krótko, a intensywnie. Przy długotrwałym wietrzeniu nastawcie Państwo głowicę termostatyczną na znak śnieżynki "\*". Zastosowanie termostatycznych regulatorów temperatury pozwala znacznie obniżyć koszty ogrzewania.

\* Na życzenie klienta zakres regulacji temperatury może być ograniczony fabrycznie **w zakresach od 6°C do 16°C i od 16°C do 32°C.**

\* For your wish, the regulation scope of the thermostatic head can be limited by the production process **in the range from 6°C to 16°C and from 16°C to 32°C.**

\* По желанию клиента диапазон регулировки температуры может быть ограничен на заводе согласно значению **в диапазоне от 6°C до 16°C и от 16°C до 32°C.**

### Dane techniczne/Specifications/Характеристики

Zakres/Range/Диапазон	6°C - 32°C 16°C - 32°C
Max. temp. otoczenia/Max. ambient temp/ Макс. темп. окружающей среды	50°C
Czas zamykania/Closing time/Время закрытия	14 min./мин.
Wpływ różnicy ciśnienia/Effect of pressure difference/ Влияние перепада давления	< 1 K
Histereza/Hysteresis/Истерезис	0,3K
Wpływ temp. czynnika grzewczego/ Influence of heating medium temperature/ Влияние температуры теплоносителя	< 1 K

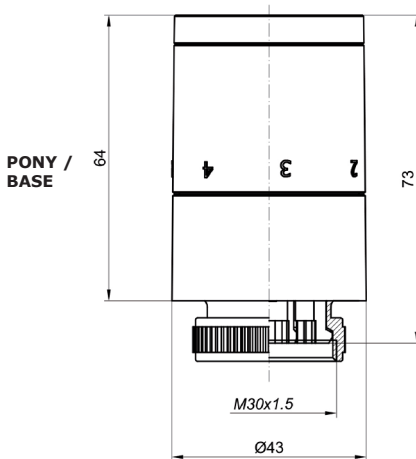
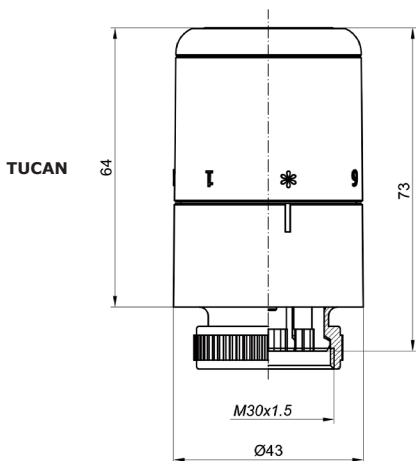

### Application

#### Pony, Tucan and Base type: GS.10

The thermostatic valves produced by Vario Term SFP and SFK, produced by Heimeier and other companies (thread M30x1,5), valve inserts of Heimeier's standard.

#### Assembly

1. Take the protective hood off the valve;
2. Turn the regulating knob to the extreme left (counter-clockwise) (to figure "6");
3. Mount the head on the insert built in the radiator, so as to ensure a good view of the readout. Pay attention to ensure proper meshing of the head's internal gear with the insert;
4. Manually tighten the connecting nut to the extreme ensuring that space between the head's base and the insert is reduced. Don't use any tool like pincers to screw the nut. An adjustable spanner for example can break down a nut or hole thermostatic head;
5. Check head operation by turning the regulating knob from left to right. There should not appear any resistance.

#### Additional information

- To ensure correct functioning of the thermostatic head it should not be:
1. Exposed to sun rays or any other heat source;
  2. Covered by curtains, furniture, etc.

#### Operation

Temperature is raised by turning the regulating knob counter-clockwise. Turning to a position of "\*" prevents the heating installation from freezing. In this case, temperature of around 8 °C is being maintained.

#### Scale on regulating knob

Setting*		*	1	2	3	4	5	6
Temperature (°C)		6	12	16	20	24	28	32

The actual temperature in the central point of the room may differ around 2-3°C from the temperature set on the scale.

#### Thermal comfort

Temperature in each room depends on individual needs and preferences. We recommend the following settings:

ROOM	TEMPERATURE
Bathroom	23°C
Room	20°C
Living room	18°C - 20°C
Bedroom/Kitchen	18°C
Hobby	16°C - 17°C
Hall	14°C - 16°C
Garage, Basement	8°C - 10°C

Thermostatic heads can be cleaned with warm water mixed with mild detergents.

#### Important

**After the heating season, the thermostatic head should be set to the position "6".**

#### Energy saving tips

Thermostatic heads respond very quickly to cold air. Therefore, it is advisable to air rooms frequently for short periods of time with windows wide open. During longer airing the head should be set to "\*". Application of thermostatic heads allows significant reduction of heating costs.

We offer a 3 year warranty on thermostatic heads.

### Область применения

#### Типы Pony, Tucan и Base: GS.10

Термостатические клапаны фирм: Vario Term SFP и SFK, Heimeier и др. (резьба M30x1,5 - клапаны в стандарте Heimeiera).

#### Монтаж

1. Открутите предохранительный колпачок клапана;
2. Рукоятку головки поверните до опора против часовой стрелки (в положение «6»);
3. Наденьте головку на клапан, встроенный в радиатор так, чтобы указатель настроек был хорошо виден. Обратите внимание на то, чтобы выступы на внутренней части цоколя головки вошли в соответствующие пазы в корпусе клапана;
4. Вручную докрутите до опора гайку головки так, чтобы исчезло свободное расстояние между цоколем головки и клапаном. Для этой цели нельзя применять такие дополнительные инструменты, как плоскогубцы, а особенно разводные гидравлические гаечные ключи, которые могут повредить гайки, а даже термостатические головки;
5. Проверьте правильность монтажа головки путем поворота рукоятки слева направо. Она не может цепляться и не может появиться опора.

#### Примечания

- Для правильной работы головки нельзя:
1. подвергать головку воздействию солнечных лучей или других источников тепла;
  2. закрывать головку шторами, мебелью, застраивать и т.п.

#### Обслуживание

1. Температура в помещении увеличивается посредством вращения рукоятки головки против часовой стрелки;
2. Установка рукоятки головки на снежинку «\*» предохраняет установку от замерзания. В таком случае поддерживается температура порядка 8°C.

#### Шкала на рукоятке

Настройки		*	1	2	3	4	5	6
Температура (°C)		6	12	16	20	24	28	32

Температура в центральной точке помещения может отличаться на 2-3°C от температуры настройки на шкале.

#### Комфорт тепла

Выбор значения температуры, поддерживаемой в помещении, может быть связан с индивидуальными нуждами, предпочтениями или вопросами экономии.

Рекомендуется поддержание следующих температур:

Помещение	Температура
Ванная комната	23°C
Жилая комната	20°C
Дневная комната	18°C - 20°C
Спальня, кухня	18°C
Мастерская	16°C - 17°C
Прихожая	14°C - 16°C
Подвал, гараж	8°C - 10°C

Термостатическую головку можно чистить прохладной водой с мягкими моющими средствами, применяемыми в домашнем хозяйстве.

#### Важно

**После обогревательного сезона рекомендуется установить термостатическую головку настройкой на «6».**

#### Наши рекомендации по экономии

Термостатическая головка быстро реагирует на поступающий холодный воздух, поэтому следует проветривать помещения быстро и интенсивно. В случае долговременного проветривания следует установить термостатическую головку на знак снежинки «\*». Применение термостатических регуляторов температуры позволяет значительно снизить стоимость обогрева.

*Желаем вам много тепла во время применения наших изделий.  
На термостатическую головку мы предоставляем  
3-летнюю гарантию.*